



FICHA TÉCNICA DE PRODUCTO

CÓDIGO	MC-FT-002
EDICIÓN	1
FECHA	07/09/2021
PÁGINA	1 DE 1

FABRICANTE INDUSTRIAS PHILAE SAS

PRODUCTO TUBO SEPARACIÓN DE MUESTRAS
13mm X 75mm

ESTERILIDAD NO

COLOR CUERPO TRANSPARENTE

SECCIÓN LABORATORIO

COLOR TAPA -

ESPECIFICACIONES

VARIABLES	CUERPO	TIPO DE EMPAQUE
CAPACIDAD cm³	4.5	CAJA (Marca FiNeX)
MATERIAL	Polipropileno (PP)	
PESO gr	0.23	
DIM INT (l) mm	10.8	
ALTURA TOTAL (L) mm	74.6	

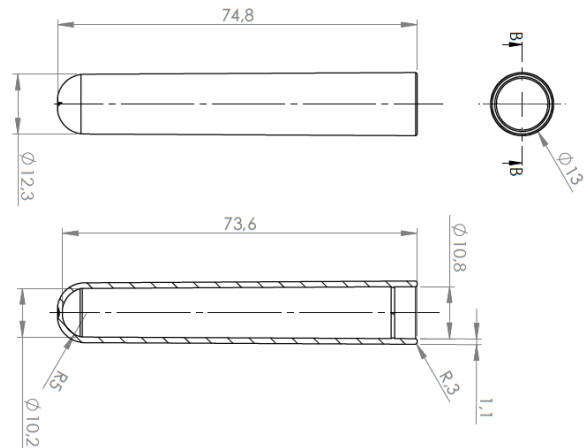

PRUEBAS DE ANÁLISIS

VOLUMEN ENVASE	ALTURA CAÍDA	APLICACIÓN	RES. TEMP
2	4.00 MT	25LB/F	-80°C

LA RESISTENCIA DE UN ENVASE PLÁSTICO AL IMPACTO DE CAÍDA SE DEBE DE JUZGAR EXAMINANDO EL ENVASE DESPUÉS DE LA PRIMERA CAÍDA.

ELABORADO POR
FREDY RESTREPO
DIRECCIÓN DE CALIDAD

PRUEBAS DE ANÁLISIS BASADAS EN LA NORMA TÉCNICA COLOMBIANA (NTC) DE ENVASES PLÁSTICOS 5511

APROBADO POR:
FREDY ANDRES MARIN
GERENTE PROYECTO FiNeX