



FICHA TÉCNICA DE PRODUCTO

CÓDIGO	MC-FT-006
EDICIÓN	1
FECHA	16/09/2021
PÁGINA	1 DE 1

FABRICANTE INDUSTRIAS PHILAE SAS

PRODUCTO RECIPIENTE OCB

ESTERILIDAD NO

COLOR CUERPO TRANSPARENTE

SECCIÓN LABORATORIO

COLOR TAPA VERDE

ESPECIFICACIONES

VARIABLES	TAPA Y PALA	CUERPO	TIPO DE EMPAQUE
CAPACIDAD	30ml		
MATERIAL	Polipropileno	Polipropileno	
CARACTERÍSTICA	Una referencia tres productos Orina - Coprológico - Baciloscopia		CAJA (Marca FiNeX)

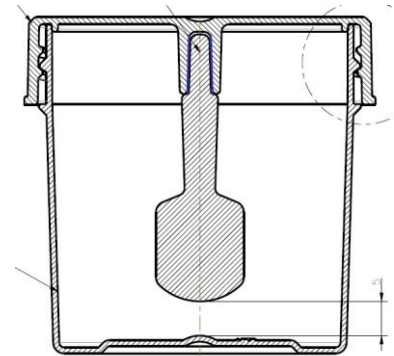

PRUEBAS DE ANÁLISIS

VOLUMEN ENVASE	ALTURA CAÍDA	APLICACIÓN	RES. TEMP
30	1.50 MT	15LB/F	-196°C a +121°C

LA RESISTENCIA DE UN ENVASE PLÁSTICO AL IMPACTO DE CAÍDA SE DEBE DE JUZGAR EXAMINANDO EL ENVASE DESPUÉS DE LA PRIMERA CAÍDA.

ELABORADO POR
FREDY RESTREPO
DIRECCIÓN DE CALIDAD

PRUEBAS DE ANÁLISIS BASADAS EN LA NORMA TÉCNICA COLOMBIANA (NTC) DE ENVASES PLÁSTICOS 5511

APROBADO POR:
FREDY ANDRES MARIN
GERENTE PROYECTO FiNeX